

**รายละเอียดคุณลักษณะเฉพาะ
งานจัดซื้อชุดโต๊ะอเนกประสงค์ จำนวน 340 ชุด**

1. ข้อมูลเกี่ยวกับโครงการ

1.1 ชื่อโครงการ ประกวดราคาซื้อชุดโต๊ะอเนกประสงค์ จำนวน 340 ชุด ด้วยวิธีประกวดราคาอิเล็กทรอนิกส์ (e-bidding)

1.2 ความเป็นมา

ในปีงบประมาณ พ.ศ. 2569 คณะพยาบาลศาสตร์ มหาวิทยาลัยศรีนครินทรวิโรฒ ได้รับงบประมาณในการจัดหาชุดโต๊ะอเนกประสงค์ จำนวน 340 ชุด เพื่อใช้ในการจัดการเรียนการสอน และการทำกิจกรรมของนิสิตชั้นเรียน ให้เหมาะสมกับการใช้งาน

1.3 วัตถุประสงค์

1.3.1 เพื่อใช้ในการจัดการเรียนการสอน และการทำกิจกรรมของนิสิตชั้นเรียนให้เหมาะสมกับการใช้งาน

1.4 วงเงินงบประมาณ/วงเงินที่ได้รับจัดสรร 1,734,000.00 บาท (หนึ่งล้านเจ็ดแสนสามหมื่นสี่พันบาทถ้วน)

2. คุณสมบัติของผู้ยื่นข้อเสนอ

2.1 มีความสามารถตามกฎหมาย

2.2 ไม่เป็นบุคคลล้มละลาย

2.3 ไม่อยู่ระหว่างเลิกกิจการ

2.4 ไม่เป็นบุคคลซึ่งอยู่ระหว่างถูกระงับการยื่นข้อเสนอหรือทำสัญญากับหน่วยงานของรัฐไว้ชั่วคราว เนื่องจากเป็นผู้ที่ไม่ผ่านเกณฑ์การประเมินผลการปฏิบัติงานของผู้ประกอบการตามระเบียบ ที่รัฐมนตรีว่าการกระทรวงการคลัง กำหนดตามที่ประกาศเผยแพร่ในระบบเครือข่ายสารสนเทศของกรมบัญชีกลาง

2.5 ไม่เป็นบุคคลซึ่งถูกระงับชื่อไว้ในบัญชีรายชื่อผู้ทำงานและได้แจ้งเวียนชื่อให้เป็นผู้ทำงานของหน่วยงานของรัฐ ในระบบเครือข่ายสารสนเทศของกรมบัญชีกลาง ซึ่งรวมถึงนิติบุคคลที่ผู้ทำงานเป็นหุ้นส่วนผู้จัดการ กรรมการผู้จัดการ ผู้บริหาร ผู้มีอำนาจในการดำเนินงานในกิจการของนิติบุคคลนั้นด้วย

2.6 มีคุณสมบัติและไม่มีลักษณะต้องห้ามตามที่คณะกรรมการนโยบายการจัดซื้อจัดจ้างและการบริหารพัสดุ ภาครัฐกำหนดในราชกิจจานุเบกษา

2.7 เป็นบุคคลธรรมดาหรือนิติบุคคล ผู้มีอาชีพขายพัสดุที่ประกวดราคาอิเล็กทรอนิกส์ดังกล่าว

2.8 ไม่เป็นผู้มีผลประโยชน์ร่วมกันกับผู้ยื่นข้อเสนอรายอื่นที่เข้ายื่นข้อเสนอให้แก่ คณะพยาบาลศาสตร์ ณ วันประกาศประกวดราคาอิเล็กทรอนิกส์หรือไม่เป็นผู้กระทำการอันเป็นการขัดขวางการแข่งขันราคาอย่างเป็นธรรม ในการเสนอราคาครั้งนี้

2.9 ไม่เป็นผู้ได้รับเอกสิทธิ์หรือความคุ้มกัน ซึ่งอาจปฏิเสธไม่ยอมขึ้นศาลไทย เว้นแต่รัฐบาลของผู้ยื่นข้อเสนอได้มี คำสั่งสละเอกสิทธิ์และความคุ้มกันเช่นนั้น

2.10 ผู้ยื่นข้อเสนอที่ยื่นข้อเสนอในรูปแบบของ "กิจการร่วมค้า" ต้องมีคุณสมบัติดังนี้

(1) การกำหนดสัดส่วนในการเข้าร่วมค้าของคู่สัญญา

กรณีที่ข้อตกลงฯ กำหนดให้ผู้เข้าร่วมค้ารายใดรายหนึ่งเป็นผู้เข้าร่วมค้าหลัก ข้อตกลงฯ จะต้องมีการ กำหนดสัดส่วนหน้าที่และความรับผิดชอบในปริมาณงาน สิ่งของหรือมูลค่าตามสัญญาของผู้เข้าร่วมค้าหลักมากกว่า ผู้เข้าร่วมค้ารายอื่นทุกราย

(2) กรณีที่ข้อตกลงฯ กำหนดให้ผู้เข้าร่วมค้ารายใดรายหนึ่งเป็นผู้เข้าร่วมค้าหลัก กิจการร่วมค้านั้นต้องใช้ ผลงานของผู้เข้าร่วมค้าหลักรายเดียวเป็นผลงานของกิจการร่วมค้าที่ยื่นข้อเสนอ

สำหรับข้อตกลงฯ ที่ไม่ได้กำหนดให้ผู้เข้าร่วมค้ารายใดเป็นผู้เข้าร่วมค้าหลัก ผู้เข้าร่วมค้าทุกรายจะต้อง มีคุณสมบัติครบถ้วนตามเงื่อนไขที่กำหนดไว้ในเอกสารเชิญชวน

(3) การยื่นข้อเสนอของกิจการร่วมค้า

(3.1) กรณีที่ข้อตกลงฯ กำหนดให้มีการมอบหมายผู้เข้าร่วมค้ารายใดรายหนึ่งเป็นผู้ยื่นข้อเสนอ ในนามกิจการร่วมค้า การยื่นข้อเสนอดังกล่าวไม่ต้องมีหนังสือมอบอำนาจ

สำหรับข้อตกลงฯ ที่ไม่ได้กำหนดให้ผู้เข้าร่วมค้ารายใดเป็นผู้ยื่นข้อเสนอ ผู้เข้าร่วมค้าทุกราย จะต้องลงลายมือชื่อในหนังสือมอบอำนาจให้ผู้เข้าร่วมค้ารายใดรายหนึ่งเป็นผู้ยื่นข้อเสนอในนามกิจการร่วมค้า

(3.2) การยื่นข้อเสนอด้วยวิธีประกวดราคาอิเล็กทรอนิกส์ (e - bidding) ให้ผู้เข้าร่วมค้าที่ได้รับมอบหมายหรือมอบอำนาจตามข้อ (3.1) ดำเนินการซื้อเอกสารประกวดราคาอิเล็กทรอนิกส์ กรณีที่มีการจำหน่ายเอกสารซื้อหรือจ้าง

2.11 ผู้ยื่นข้อเสนอต้องลงทะเบียนที่มีข้อมูลถูกต้องครบถ้วนในระบบจัดซื้อจัดจ้างภาครัฐด้วยอิเล็กทรอนิกส์ (Electronic Government Procurement : e-GP) ของกรมบัญชีกลาง

2.12 ผู้ยื่นข้อเสนอต้องมีมูลค่าสุทธิของกิจการ ดังนี้

(1) กรณีผู้ยื่นข้อเสนอเป็นนิติบุคคลที่จัดตั้งขึ้นตามกฎหมายไทยหรือต่างประเทศ ซึ่งได้จดทะเบียนเกินกว่า 1 ปี ต้องมีมูลค่าสุทธิของกิจการ จากผลต่างระหว่างสินทรัพย์สุทธิหักด้วยหนี้สินสุทธิที่ปรากฏในงบแสดงฐานะการเงินที่มีการตรวจรับรองแล้ว ซึ่งจะต้องแสดงค่าเป็นบวก 1 ปีสุดท้ายก่อนวันยื่นข้อเสนอ งบแสดงฐานะการเงิน 1 ปีสุดท้ายก่อนวันยื่นข้อเสนอ หมายถึง งบแสดงฐานะการเงินย้อนไปก่อนวันที่หน่วยงานของรัฐกำหนดให้เป็นวันยื่นข้อเสนอ 1 ปีปฏิทิน เว้นแต่กรณีนิติบุคคลที่จัดตั้งขึ้นตามกฎหมายไทย หากวันยื่นข้อเสนอเป็นช่วงระยะเวลาที่กรมพัฒนาธุรกิจการค้ากำหนดให้นิติบุคคลยื่นงบแสดงฐานะการเงินกับกรมพัฒนาธุรกิจการค้า ซึ่งจะอยู่ในช่วงเดือนมกราคม - เดือนพฤษภาคม ของทุกปี โดยนิติบุคคลที่เป็นผู้ยื่นข้อเสนออยู่นั้นยังอยู่ในช่วงของการยื่นงบแสดงฐานะการเงินกับกรมพัฒนาธุรกิจการค้า คือ ช่วงเดือนมกราคม - เดือนพฤษภาคม กรณีนี้ให้สามารถยื่นงบแสดงฐานะการเงินย้อนไปอีก 1 ปี ได้

(2) กรณีผู้ยื่นข้อเสนอเป็นนิติบุคคลที่จัดตั้งขึ้นตามกฎหมายไทย ซึ่งยังไม่มีกิจการรายงานงบแสดงฐานะการเงินกับกรมพัฒนาธุรกิจการค้า ให้พิจารณาการกำหนดมูลค่าของทุนจดทะเบียน โดยผู้ยื่นข้อเสนอจะต้องมีทุนจดทะเบียนที่เรียกชำระมูลค่าหุ้นแล้ว ณ วันที่ยื่นข้อเสนอ ไม่ต่ำกว่า 1 ล้านบาท

(3) สำหรับการจัดซื้อจัดจ้างครั้งหนึ่งที่มีวงเงินเกิน 500,000 บาทขึ้นไป กรณีผู้ยื่นข้อเสนอเป็นบุคคลธรรมดา ให้พิจารณาจากหนังสือรับรองบัญชีเงินฝากไม่เกิน 90 วัน ก่อนวันยื่นข้อเสนอ โดยต้องมีเงินฝากคงเหลือในบัญชีธนาคารเป็นมูลค่า 1 ใน 4 ของมูลค่างบประมาณของโครงการหรือรายการที่ยื่นข้อเสนอ ในแต่ละครั้ง และหากเป็นผู้ชนะการจัดซื้อจัดจ้างหรือเป็นผู้ได้รับการคัดเลือกจะต้องแสดงหนังสือรับรองบัญชีเงินฝากที่มีมูลค่าดังกล่าวอีกครั้งหนึ่งในวันลงนามในสัญญา

(4) กรณีที่ผู้ยื่นข้อเสนอไม่มีมูลค่าสุทธิของกิจการหรือทุนจดทะเบียน หรือมีแต่ไม่เพียงพอที่จะเข้ายื่นข้อเสนอ สามารถดำเนินการได้ดังนี้

(4.1) กรณีผู้ยื่นข้อเสนอเป็นนิติบุคคลที่จัดตั้งขึ้นตามกฎหมายไทย หรือบุคคลธรรมดาที่ถือสัญชาติไทย ผู้ยื่นข้อเสนอสามารถขอวงเงินสินเชื่อ โดยต้องมีวงเงินสินเชื่อ 1 ใน 4 ของมูลค่างบประมาณของโครงการหรือรายการที่ยื่นข้อเสนอในแต่ละครั้ง จะเป็นสินเชื่อที่ธนาคารภายในประเทศ หรือบริษัทเงินทุนหรือบริษัทเงินทุนหลักทรัพย์ที่ได้รับอนุญาตให้ประกอบกิจการเงินทุนเพื่อการพาณิชย์และประกอบธุรกิจค้าประกันตามประกาศของธนาคารแห่งประเทศไทย ตามรายชื่อบริษัทเงินทุนที่ธนาคารแห่งประเทศไทยแจ้งเวียนให้ทราบ โดยพิจารณาจากยอดเงินรวมของวงเงินสินเชื่อที่สำนักงานใหญ่รับรอง หรือที่สำนักงานสาขารับรอง (กรณีได้รับมอบอำนาจจากสำนักงานใหญ่) ซึ่งออกให้แก่ผู้ยื่นข้อเสนอ นับถึงวันยื่นข้อเสนอไม่เกิน 90 วัน

(4.2) กรณีผู้ยื่นข้อเสนอเป็นนิติบุคคลที่จัดตั้งขึ้นตามกฎหมายต่างประเทศ หรือบุคคลธรรมดาที่มีได้ถือสัญชาติไทย ผู้ยื่นข้อเสนอสามารถของเงินสินเชื่อ โดยต้องมีวงเงินสินเชื่อ 1 ใน 4 ของมูลค่างบประมาณของโครงการหรือรายการที่ยื่นข้อเสนอในแต่ละครั้ง จะเป็นสินเชื่อที่ธนาคารภายในประเทศ หรือบริษัทเงินทุนหรือบริษัทเงินทุนหลักทรัพย์ที่ได้รับอนุญาตให้ประกอบกิจการเงินทุนเพื่อการพาณิชย์ และประกอบธุรกิจค้าประกันตามประกาศของธนาคารแห่งประเทศไทย ตามรายชื่อบริษัทเงินทุนที่ธนาคาร แห่งประเทศไทยแจ้งเวียนให้ทราบ หรือเป็นสินเชื่อที่ธนาคารต่างประเทศหรือบริษัทเงินทุนหลักทรัพย์ที่ได้รับอนุญาตให้ประกอบกิจการเงินทุนเพื่อการพาณิชย์และประกอบธุรกิจค้าประกันตามประกาศของธนาคารกลางต่างประเทศนั้น ตามรายชื่อบริษัทที่ธนาคารกลางต่างประเทศนั้นแจ้งเวียนให้ทราบ โดยพิจารณาจากยอดเงินรวมของวงเงินสินเชื่อที่สำนักงานใหญ่รับรอง หรือที่สำนักงานสาขารับรอง (กรณีได้รับมอบอำนาจจากสำนักงานใหญ่) ซึ่งออกให้แก่ผู้ยื่นข้อเสนอ นับถึงวันยื่นข้อเสนอไม่เกิน 90 วัน

(5) กรณีผู้ยื่นข้อเสนอเป็นนิติบุคคลที่จัดตั้งขึ้นตามกฎหมายต่างประเทศ หรือบุคคลธรรมดาที่มีได้ถือสัญชาติไทยตามข้อ 3 ข้อ 3 และข้อ 4 (2) มูลค่าจะต้องเป็นไปตามอัตราแลกเปลี่ยนเงินตรา ตามประกาศที่ธนาคารแห่งประเทศไทยกำหนด ในช่วงระหว่างวันที่เผยแพร่ประกาศและเอกสารประกวดราคาในระบบจัดซื้อจัดจ้างภาครัฐด้วยอิเล็กทรอนิกส์ (e - GP) จนถึงวันเสนอราคา

ทั้งนี้ ผู้ยื่นข้อเสนอจะต้องยื่นเอกสารที่แสดงให้เห็นถึงข้อมูลเกี่ยวกับมูลค่าสุทธิของกิจการแล้วแต่กรณี ประกอบกับเอกสารดังกล่าวจะต้องผ่านการรับรองตามระเบียบกระทรวงการต่างประเทศว่าด้วยการรับรองเอกสาร พ.ศ.2539 และที่แก้ไขเพิ่มเติมกำหนด โดยจะต้องยื่นเอกสารดังกล่าวในวันยื่นข้อเสนอ หากผู้ยื่นข้อเสนอได้มีการยื่นเอกสารดังกล่าวมาพร้อมกับการยื่นข้อเสนอให้ถือว่าผู้ยื่นข้อเสนอรายนั้นยื่นเอกสารไม่ครบถ้วนตามเงื่อนไขที่กำหนดไว้ในเอกสารประกวดราคา

(6) กรณีตาม ข้อ 1 - ข้อ 5 ไม่ใช่บังคับกรณีดังต่อไปนี้

(6.1) กรณีที่ผู้ยื่นข้อเสนอเป็นหน่วยงานของรัฐภายในประเทศ

(6.2) นิติบุคคลที่จัดตั้งขึ้นตามกฎหมายไทยที่อยู่ระหว่างการฟื้นฟูกิจการตามพระราชบัญญัติล้มละลาย พ.ศ. 2483 และที่แก้ไขเพิ่มเติม

(6.3) งานจ้างก่อสร้างที่กรมบัญชีกลางได้ขึ้นทะเบียนผู้ประกอบการงานก่อสร้างแล้ว และงานจ้างก่อสร้างที่หน่วยงานของรัฐที่ได้มีการจัดทำบัญชีผู้ประกอบการงานก่อสร้างที่มีคุณสมบัติเบื้องต้นไว้แล้วก่อนวันที่พระราชบัญญัติการจัดซื้อจัดจ้างฯ มีผลใช้บังคับ

(6.4) การจัดซื้อจัดจ้างตามมาตรา 56 วรรคหนึ่ง (2) (ข) และ (ค) แห่งพระราชบัญญัติการจัดซื้อจัดจ้างฯ

(6.5) การซื้อสังหาริมทรัพย์และการเช่าสังหาริมทรัพย์

(6.6) กรณีงานจ้างบริการหรืองานจ้างเหมาบริการกับบุคคลธรรมดา เช่น จ้างพนักงานขับรถ ครู ชาวต่างชาติ พนักงานเก็บขยะ พนักงานบันทึกข้อมูล เป็นต้น

3. รายละเอียดคุณลักษณะเฉพาะของพัสดุที่จะดำเนินการจัดซื้อ

3.1 ชุดโต๊ะเนกประสงค์ จำนวน 340 ชุด ประกอบด้วย

3.1.1 โต๊ะ จำนวน 340 ตัว มีรายละเอียดคุณลักษณะเฉพาะดังนี้

1. ขนาดโต๊ะกว้างไม่น้อยกว่า 105 เซนติเมตร สูงไม่น้อยกว่า 74 เซนติเมตร
2. หน้าโต๊ะเป็นสี่เหลี่ยมคางหมู ผลิตจากไม้ปาร์ติเกิล เคลือบผิวเมลามีน ด้านฐานกว้างไม่น้อยกว่า 105 เซนติเมตร ด้านฐานแคบไม่น้อยกว่า 53 เซนติเมตร ด้านขาซ้าย - ขวา ขนาดไม่น้อยกว่า 52 เซนติเมตร และหน้ากว้างโต๊ะไม่น้อยกว่า 45 เซนติเมตร
3. โครงขาและคานรับหน้าโต๊ะ ผลิตจากเหล็กกลม ขนาดเส้นผ่าศูนย์กลางไม่น้อยกว่า 50 มิลลิเมตร ความหนาเหล็กไม่น้อยกว่า 1.2 มิลลิเมตร และพ่นสี

4. เพลทหรือโครงสร้างรับหน้าโต๊ะสำหรับรองรับจุดหมุน ผลิตจากโลหะหรืออลูมิเนียมที่มีความแข็งแรงทนทาน ป้องกันสนิมและพ่นสี ยึดติดกับหน้าโต๊ะด้านล่างสามารถรับน้ำหนักหน้าโต๊ะได้อย่างมั่นคง

5. จุดหมุนสำหรับพับเก็บหน้าโต๊ะ (Folding Mechanism) ผลิตจากโลหะหรือวัสดุที่มีความแข็งแรงทนทาน มีฝาครอบที่ปิดมิดชิดเพื่อความปลอดภัยและสวยงาม ระบบกลไกออกแบบให้สามารถพับเก็บและกางออกได้สะดวก

6. ล้อเลื่อนไวนิล 4 ล้อ สามารถลื้อคได้ เวลาลากไม่ทำให้พื้นเป็นรอย

7. มีแผ่นบังตาทำจากเหล็กพ่นสีดำ มีความแข็งแรง

8. รongน้ำหนักได้ไม่น้อยกว่า 70 กิโลกรัม

9. สามารถนำโต๊ะมาประกอบรวมกัน รูปแบบกิจกรรมกลุ่ม หรือประชุมสัมมนาได้

10. สามารถพับเก็บได้ง่าย เส้นวางซ้อนชิดติดกันประหยัดพื้นที่ การจัดเก็บ ใช้งานสะดวก

11. สีหน้าโต๊ะ สีโครงขาและคานรับหน้าโต๊ะ เพลทหรือโครงสร้างรับหน้าโต๊ะ มหาวิทยาลัยฯ จะเลือกภายหลังจากได้รับเลือกเป็นคู่สัญญา

3.1.2 เก้าอี้ จำนวน 340 ตัว มีรายละเอียดคุณลักษณะเฉพาะดังนี้

1. ขนาดเก้าอี้กว้างไม่น้อยกว่า 53 เซนติเมตร ลึกไม่น้อยกว่า 52 เซนติเมตร และสูงไม่น้อยกว่า 78 เซนติเมตร

2. มีตะแกรงใต้ที่นั่ง ผลิตจากเหล็กขึ้นรูป สำหรับวางกระเป๋หรืออุปกรณ์อื่น ๆ

3. พนักพิงและเบาะที่นั่ง ผลิตจากพลาสติกโพลีโพรพิลีน (Polypropylene) ขึ้นรูปมีปลอกสำหรับสวมกับโครงขาเหล็กยึดด้วยน็อต แข็งแรงทนทานต่อแรงกระแทก ทนความร้อนและสารเคมีได้ดี เหมาะการใช้งานในระยะยาว และหุ้มเบาะด้วยหนังเทียม PVC หลังผ้ายึด ความหนาไม่น้อยกว่า 0.6 มิลลิเมตร รองรับสรีระของผู้ใช้งาน

4. โครงขา ผลิตจากเหล็กกลมขึ้นรูปและพ่นสีฝุ่นชนิดอีพ็อกซี (Epoxy powder coating)

5. รongน้ำหนักได้ไม่น้อยกว่า 100 กิโลกรัม

6. สีพนักพิง เบาะที่นั่ง และสีโครงขา มหาวิทยาลัยฯ จะเลือกภายหลังจากได้รับเลือกเป็นคู่สัญญา

4. กำหนดเวลาส่งมอบพัสดุ

ระยะเวลาส่งมอบ 120 วัน นับถัดจากวันลงนามในสัญญา

5. งานงวดงานและการจ่ายเงิน

คณะพยาบาลศาสตร์ จะจ่ายค่าสิ่งของซึ่งได้รวมภาษีมูลค่าเพิ่ม ตลอดจนภาษีอากรอื่น ๆ และค่าใช้จ่ายที่ส่งแล้วให้แก่ผู้ยื่นข้อเสนอที่ได้รับการคัดเลือกให้เป็นผู้ขาย เมื่อผู้ขายได้ส่งมอบสิ่งของได้ครบถ้วนตามสัญญาซื้อขายหรือข้อตกลงเป็นหนังสือ และคณะพยาบาลศาสตร์ได้ตรวจรับมอบสิ่งของไว้เรียบร้อยแล้ว

6. หลักเกณฑ์ในการพิจารณาคัดเลือกข้อเสนอ

ในการพิจารณาคัดเลือกผู้ชนะการยื่นข้อเสนอ คณะพยาบาลศาสตร์ จะพิจารณาคัดสินโดยใช้หลักเกณฑ์ราคา

7. อัตราค่าปรับ

อัตราค่าปรับกำหนดให้คิดในอัตราร้อยละ 0.20 ของราคาค่าสิ่งของที่ยังไม่ได้รับมอบต่อวัน

8. การกำหนดระยะเวลารับประกันความชำรุดบกพร่อง

ผู้ชนะการเสนอราคาจะต้องรับประกันความชำรุดบกพร่องของสิ่งของที่ซื้อเป็นเวลา 1 ปี นับถัดจากวันที่ผู้ซื้อได้รับมอบสิ่งของทั้งหมดไว้โดยถูกต้องครบถ้วนตามสัญญา โดยภายในกำหนดระยะเวลาดังกล่าวหากสิ่งของตามสัญญานี้เกิดชำรุดบกพร่องหรือขัดข้อง อันเนื่องมาจากการใช้งานตามปกติ ผู้ขายจะต้องจัดการซ่อมแซมหรือแก้ไขให้อยู่ในสภาพที่ใช้งานได้ตั้งเดิมภายใน 15 วัน นับถัดจากวันที่ได้รับแจ้งจากผู้ซื้อ โดยไม่คิดค่าใช้จ่ายใด ๆ ทั้งสิ้น

9. ข้อกำหนดเพิ่มเติม

9.1 ผู้ยื่นเสนอราคาต้องจัดทำตารางเปรียบเทียบรายละเอียดคุณลักษณะเฉพาะที่มหาวิทยาลัยฯ กำหนด กับ รายละเอียดคุณลักษณะเฉพาะที่ผู้ยื่นเสนอราคาเสนอ

9.2 ผู้ยื่นเสนอราคาต้องจัดทำสัญญาลักษณะหรือขีดเส้นใต้ โดยให้ระบุหมายเลขข้อ. ลงใน Catalog ให้ตรงกับรายละเอียดคุณลักษณะเฉพาะที่มหาวิทยาลัยฯ กำหนด

10. ติดต่อสอบถามรายละเอียดเพิ่มเติม

งานบริการการศึกษา คณะพยาบาลศาสตร์ อาคารศรีนครินทร์ มหาวิทยาลัยศรีนครินทรวิโรฒ ตำบล องค์กรักษ์ อำเภอองค์กรักษ์ จังหวัดนครนายก สถานที่ติดต่อเพื่อขอทราบข้อมูลเพิ่มเติมหรือเสนอแนะ วิจารณ์ หรือ แสดงความคิดเห็นที่เปิดเผยตัวได้ที่

10.1 ทางไปรษณีย์ งานคลังและพัสดุ ห้อง 214/2 ชั้น 2 คณะพยาบาลศาสตร์ อาคารศรีนครินทร์ มหาวิทยาลัยศรีนครินทรวิโรฒ เลขที่ 63 หมู่ 7 ตำบลองค์กรักษ์ อำเภอองค์กรักษ์ จังหวัดนครนายก รหัสไปรษณีย์ 26120

10.2 ทางเว็บไซต์ของส่วนราชการ (<http://swu.ac.th/>) และเว็บไซต์ของกรมบัญชีกลาง (<http://gprocurement.go.th>)

10.3 E-mail : sucheerah@g.swu.ac.th

10.4 โทรศัพท์ 0-2649-5000 ต่อ 21821 , 21820

ลงชื่อ.....*วิมลอรุณ เลิศวงศ์เผ่าพันธุ์*.....ประธานกรรมการ
(อาจารย์ ดร.วิมลอรุณ เลิศวงศ์เผ่าพันธุ์)

ลงชื่อ.....*หิมา อัม*.....กรรมการ
(นางสาวนันธิยา รักซ้อน)

ลงชื่อ.....*ประไพพิมพ์*.....กรรมการ
(นางสาวประไพพิมพ์ ไทยประยูร)

ชุดโต๊ะอเนกประสงค์

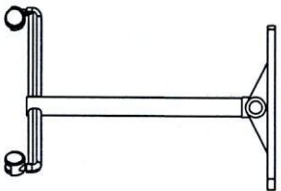
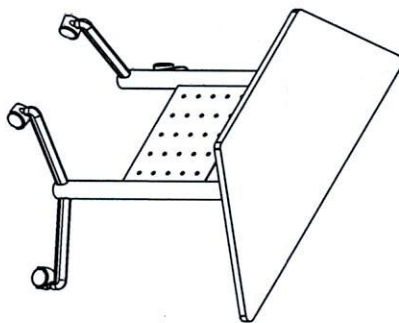
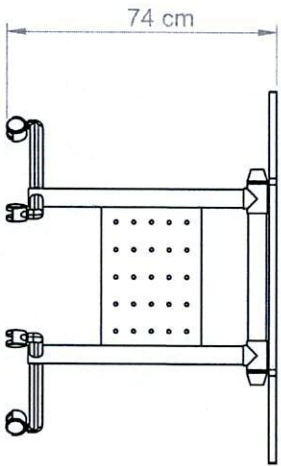
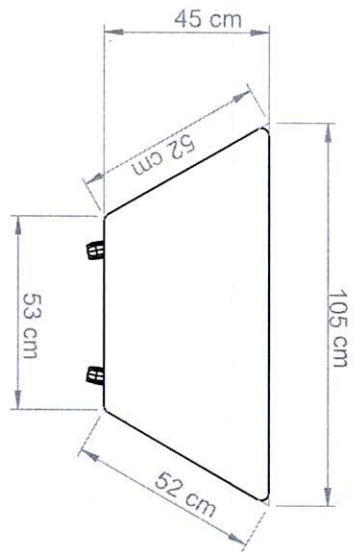

ชุดโต๊ะอเนกประสงค์

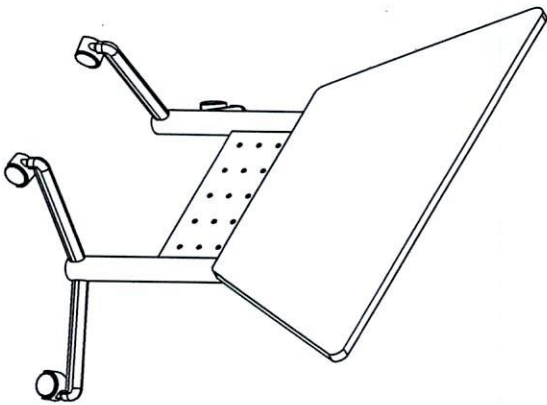
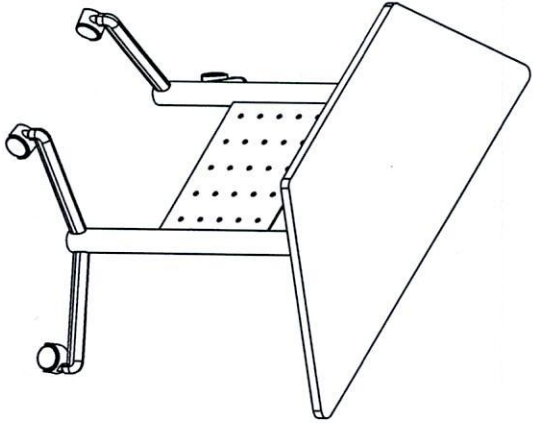

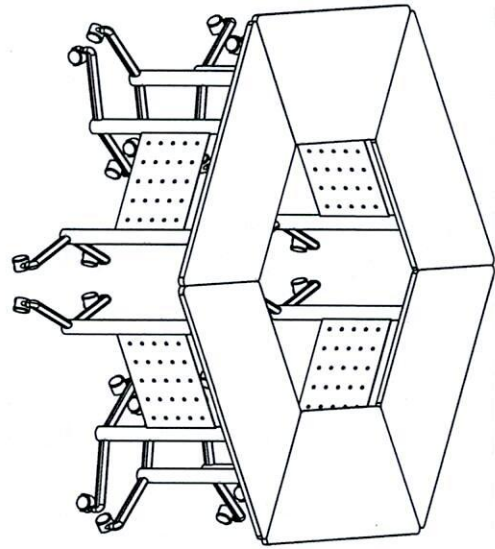
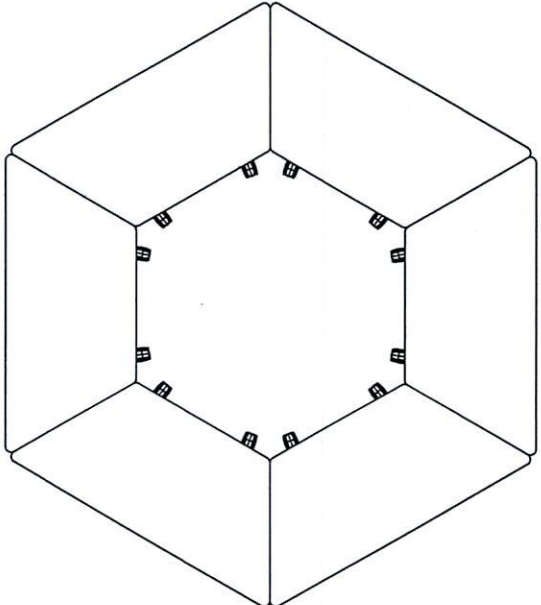
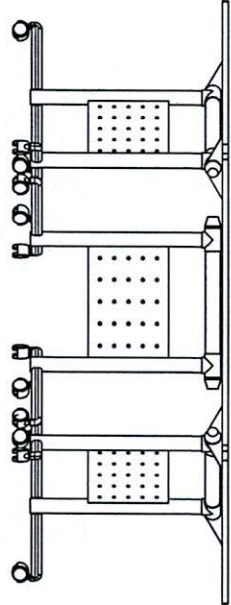
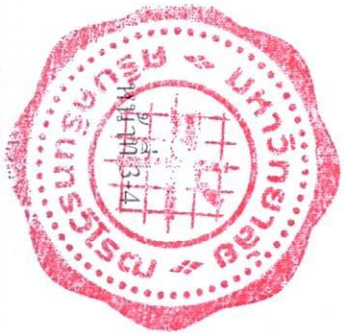

ชุดโต๊ะอเนกประสงค์

ชุดโต๊ะอเนกประสงค์

