

# ร่างรายละเอียดขอบเขตของงานทั้งโครงการ (Terms of Reference : TOR)

## คุณลักษณะเฉพาะของครุภัณฑ์สำนักงาน จำนวน 3 รายการ

ประจำปีงบประมาณ พ.ศ.2568

### 1. ความเป็นมา

ด้วย คณะบริหารธุรกิจเพื่อสังคม มีความประสงค์จะดำเนินการจัดซื้อครุภัณฑ์สำนักงาน จำนวน 3 รายการ ประกอบด้วย โต๊ะสำหรับห้องเรียน จำนวน 100 ตัว เก้าอี้สำหรับห้องเรียน จำนวน 100 ตัว เพื่อทดแทนของเก่าที่เสื่อมสภาพ และชุดโต๊ะอเนกประสงค์ (แบบยืน) จำนวน 9 ชุด เพื่อรองรับการใช้บริการส่วนกลางของนิสิต

### 2. วัตถุประสงค์

- 2.1 เพื่อใช้ทดแทนของเก่าที่เสื่อมสภาพ
- 2.2 เพื่อรองรับการใช้บริการส่วนกลางของนิสิต

### 3. คุณสมบัติผู้เสนอราคา

- 3.1 มีความสามารถตามกฎหมาย
- 3.2 ไม่เป็นบุคคลล้มละลาย
- 3.3 ไม่อยู่ระหว่างเลิกกิจการ
- 3.4 ไม่เป็นบุคคลซึ่งอยู่ระหว่างถูกระงับการยื่นข้อเสนอหรือทำสัญญากับหน่วยงานของรัฐ ไว้ชั่วคราว เนื่องจากเป็นผู้ที่ไม่ผ่านเกณฑ์การประเมินผลการปฏิบัติงานของผู้ประกอบการตามระเบียบ ที่รัฐมนตรีว่าการกระทรวงการคลังกำหนดตามที่ประกาศเผยแพร่ในระบบเครือข่ายสารสนเทศ ของกรมบัญชีกลาง
- 3.5 ไม่เป็นบุคคลซึ่งถูกระงับชื่อไว้ในบัญชีรายชื่อผู้ทำงานและได้แจ้งเวียนชื่อให้เป็นผู้ทำงานของหน่วยงานของรัฐในระบบเครือข่ายสารสนเทศของกรมบัญชีกลาง ซึ่งรวมถึงนิติบุคคลที่ผู้ทำงานเป็นหุ้นส่วนผู้จัดการ กรรมการผู้จัดการ ผู้บริหาร ผู้มีอำนาจในการดำเนินงานในกิจการของนิติบุคคลนั้นด้วย
- 3.6 มีคุณสมบัติและไม่มีลักษณะต้องห้ามตามที่คณะกรรมการนโยบายการจัดซื้อจัดจ้าง และการบริหารพัสดุภาครัฐกำหนดในราชกิจจานุเบกษา
- 3.7 เป็นบุคคลธรรมดาหรือนิติบุคคลผู้มีอาชีพขายพัสดุที่ประกวดราคาอิเล็กทรอนิกส์ดังกล่าว
- 3.8 ไม่เป็นผู้มีผลประโยชน์ร่วมกันกับผู้ยื่นข้อเสนอรายอื่นที่เข้ายื่นข้อเสนอให้แก่มหาวิทยาลัย ณ วันประกาศประกวดราคาอิเล็กทรอนิกส์ หรือไม่เป็นผู้กระทำการอันเป็นการขัดขวางการแข่งขันอย่างเป็นธรรมในการประกวดราคาอิเล็กทรอนิกส์ครั้งนี้
- 3.9 ไม่เป็นผู้ได้รับเอกสิทธิ์หรือความคุ้มกัน ซึ่งอาจปฏิเสธไม่ยอมขึ้นศาลไทย เว้นแต่รัฐบาลของผู้ยื่นข้อเสนอได้มีคำสั่งให้สละเอกสิทธิ์และความคุ้มกันเช่นนั้น

-----  ประธานกรรมการ -----  กรรมการ -----  กรรมการ

3.10 ผู้ยื่นข้อเสนอที่ยื่นข้อเสนอในรูปแบบของ "กิจการร่วมค้า" ต้องมีคุณสมบัติดังนี้

กรณีที่ข้อตกลงระหว่างผู้เข้าร่วมค้ากำหนดให้ผู้เข้าร่วมค้ารายใดรายหนึ่ง เป็นผู้เข้าร่วมค้าหลัก ข้อตกลงระหว่างผู้เข้าร่วมค้าจะต้องมีการกำหนดสัดส่วนหน้าที่และความรับผิดชอบ ในปริมาณงาน สิ่งของหรือมูลค่าตามสัญญาของผู้เข้าร่วมค้าหลักมากกว่าผู้เข้าร่วมค้ารายอื่นทุกราย

กรณีที่ข้อตกลงระหว่างผู้เข้าร่วมค้ากำหนดให้ผู้เข้าร่วมค้ารายใดรายหนึ่ง เป็นผู้เข้าร่วมค้าหลัก กิจการร่วมค่านั้นต้องใช้ผลงานของผู้เข้าร่วมค้าหลักรายเดียวเป็นผลงานของกิจการร่วมค้า ที่ยื่นข้อเสนอ

สำหรับข้อตกลงระหว่างผู้เข้าร่วมค้าที่ไม่ได้กำหนดให้ผู้เข้าร่วมค้ารายใด เป็นผู้เข้าร่วมค้าหลัก ผู้เข้าร่วมค้าทุกรายจะต้องมีคุณสมบัติครบถ้วนตามเงื่อนไขที่กำหนดไว้ในเอกสารเชิญชวน

กรณีที่ข้อตกลงระหว่างผู้เข้าร่วมค้ากำหนดให้มีการมอบหมายผู้เข้าร่วมค้ารายใดรายหนึ่ง เป็นผู้ยื่นข้อเสนอ ในนามกิจการร่วมค้า การยื่นข้อเสนอดังกล่าวต้องมีหนังสือมอบอำนาจ

สำหรับข้อตกลงระหว่างผู้เข้าร่วมค้าที่ไม่ได้กำหนดให้ผู้เข้าร่วมค้ารายใดเป็นผู้ยื่นข้อเสนอ ผู้เข้าร่วมค้าทุกรายจะต้องลงลายมือชื่อในหนังสือมอบอำนาจให้ผู้เข้าร่วมค้ารายหนึ่งเป็นผู้ยื่นข้อเสนอ ในนามกิจการร่วมค้า

3.11 ผู้ยื่นข้อเสนอต้องลงทะเบียนที่มีข้อมูลถูกต้องครบถ้วนในระบบจัดซื้อจัดจ้างภาครัฐด้วยอิเล็กทรอนิกส์ (Electronic Government Procurement : e-GP) ของกรมบัญชีกลาง

3.12 ผู้ยื่นข้อเสนอจะต้องนำเสนอแคตตาล็อกและรายละเอียดคุณลักษณะเฉพาะ ที่มีรูปแบบจำลองภาพ 3D ของโต๊ะสำหรับห้องเรียน เก้าอี้สำหรับห้องเรียน และชุดโต๊ะอเนกประสงค์ (แบบยี่น) ทุกรายการ พร้อมรายละเอียดให้ชัดเจนเพื่อการตรวจสอบ และลงนามรับรองเอกสารที่ยื่นข้อเสนอทุกฉบับ ในวันยื่นเสนอราคา

4. รายละเอียดคุณลักษณะเฉพาะ

ครุภัณฑ์สำนักงาน จำนวน 3 รายการ ดังนี้

| ลำดับ | รายการ                       | จำนวน   |
|-------|------------------------------|---------|
| 1.    | โต๊ะสำหรับห้องเรียน          | 100 ตัว |
| 2.    | เก้าอี้สำหรับห้องเรียน       | 100 ตัว |
| 3.    | ชุดโต๊ะอเนกประสงค์ (แบบยี่น) | 9 ชุด   |

----- ประธานกรรมการ ----- กรรมการ ----- กรรมการ -----

#### 4.1 โต๊ะสำหรับห้องเรียน จำนวน 100 ตัว

##### ข้อกำหนดทั่วไป

4.1.1 โต๊ะพับอเนกประสงค์ (กว้าง x ลึก x สูง) ขนาด 750 x 550 x 750 มิลลิเมตร ตัวโต๊ะสามารถพับเก็บได้เมื่อไม่ใช้งาน

4.1.2 แผ่นหน้าโต๊ะทำจากไม้ Particle Board ความหนาขนาดไม่น้อยกว่า 24 มิลลิเมตร เคลือบด้วย Melamine Resin Film ปิดขอบด้วย PVC หนา 1 มิลลิเมตร

4.1.3 แผ่นบังตาทำจากไม้ Particle Board ความหนาไม่น้อย 15 มิลลิเมตร เคลือบด้วย Melamine Resin Film ปิดขอบด้วย PVC หนา 1 มิลลิเมตร

4.1.4 โครงสร้างขาโต๊ะเหล็ก ความหนาขนาดไม่น้อยกว่า 1.5 มิลลิเมตร เคลือบด้วย Powder Coat

4.1.5 รองขาด้วยล้อเลื่อนสีดำทำจากวัสดุโพลียูรีเทน (PU) ขนาดเส้นผ่าศูนย์กลางไม่น้อยกว่า 50 มิลลิเมตร ลักษณะซ้อนล้อหนึ่งฝั่ง อีกหนึ่งฝั่งมีตัวล็อก

4.1.6 ตะแกรงวางของผลิตจากเหล็ก ความหนาไม่น้อยกว่า 1 มิลลิเมตร พื้นเคลือบ Powder Coat

4.1.7 เลือกสีภายหลัง และติดตั้งพร้อมใช้งาน

หมายเหตุ ขนาดของเก้าอี้ที่ระบุ ต้องมีความแตกต่างหรือคลาดเคลื่อน +/- ไม่เกิน 20 มิลลิเมตร

##### ตัวอย่าง



เป็นเพียงรูปภาพเพื่อประกอบการยื่นข้อเสนอ

*Handwritten signature*

ประธานกรรมการ

*Handwritten signature*

กรรมการ

*Handwritten signature*

กรรมการ

## 4.2 เก้าอี้สำหรับห้องเรียน จำนวน 100 ตัว

### ข้อกำหนดทั่วไป

4.2.1 เก้าอี้ ขนาด (กว้าง x ลึก x สูง) 530 x 520 x 865 มิลลิเมตร

4.2.2 โครงสร้างที่นั่งและพนักพิงทำจาก พอลิโพรไพลีน Polypropylene (PP) ฉีดขึ้นรูป หุ้มเบาะนั่งโดยฟองน้ำตัดแต่งตามทรงของเบาะนั่งผิวด้านนอกหุ้มด้วยผ้าฝ้าย ความกว้างเบาะไม่น้อยกว่า 420 มิลลิเมตร และความหนาไม่น้อยกว่า 20 มิลลิเมตร

4.2.3 โครงขาเก้าอี้ทำจากเหล็ก ความหนาไม่น้อยกว่า 1.2 มิลลิเมตร ผ่านกระบวนการทำสี Powder Coating พร้อมจุกยางรองที่ขาพลาสติก เพื่อป้องกันรอยขีดข่วนกับพื้นผิว

4.2.4 รองรับน้ำหนักได้ 120 กิโลกรัม/1 ที่นั่ง โดยต้องมีเอกสารรับรองจากผู้ผลิตหรือผู้จำหน่าย

4.2.5 เลือกสีภายหลัง และติดตั้งพร้อมใช้งาน

หมายเหตุ ขนาดของเก้าอี้ที่ระบุ ต้องมีความแตกต่างหรือคลาดเคลื่อน +/- ไม่เกิน 20 มิลลิเมตร

### ตัวอย่าง



เป็นเพียงรูปภาพเพื่อประกอบการยื่นข้อเสนอ

----- ประธานกรรมการ      กรรมการ      กรรมการ

#### 4.3 ชุดโต๊ะอเนกประสงค์ (แบบยืน) จำนวน 9 ชุด ประกอบด้วย

##### 4.3.1 โต๊ะอเนกประสงค์ (แบบยืน) จำนวน 9 ตัว

###### ข้อกำหนดทั่วไป

(1) โต๊ะอเนกประสงค์ ขนาด (กว้าง x ลึก x สูง x สูงรวม) 1,800 x 500 x 1,100 x 1,250 มิลลิเมตร

(2) แผ่นหน้าโต๊ะทำจากไม้ Particle board ความหนาไม่น้อยกว่า 25 มิลลิเมตร เคลือบด้วย Melamine และปิดขอบด้วย PVC หนาไม่น้อยกว่า 1 มิลลิเมตร

(3) โครงขาโต๊ะทำจากเหล็กกล่อง ขนาดไม่น้อยกว่า (กว้าง x ลึก) 50 x 50 มิลลิเมตร พ่นกันสนิมด้วยกรรมวิธี Powder Coat ดีกว่าหรือเทียบเท่า พร้อมปูรองขาปรับระดับ เพื่อป้องกันรอยจากแรงกดทับของขาโต๊ะ ไม่ให้เกิดรอยขีดข่วนกับพื้นที่และช่วยปรับหน้าโต๊ะให้ได้ระนาบแม้พื้นไม่เสมอกัน

(4) โครงกล่องปลี๊กทำจากไม้ Particle board ความหนาไม่น้อยกว่า 16 มิลลิเมตร เคลือบด้วย Melamine และปิดขอบด้วย PVC หนาไม่น้อยกว่า 1 มิลลิเมตร ด้านบนสามารถเปิดออกได้ พร้อมด้วยหน้ากากปลี๊กไฟเต้ารับคู่ 3 ชุด ที่ผ่านการรับรองมาตรฐาน มอก. ดีกว่าหรือเทียบเท่า พร้อมเดินงานระบบไฟสายไฟที่รับรองมาตรฐาน มอก. ดีกว่าหรือเทียบเท่า และกล่องงานระบบไฟ ขนาดไม่น้อยกว่า (กว้าง x ลึก) 1,800 x 100 มิลลิเมตร

หมายเหตุ ขนาดของเก้าอี้ที่ระบุ ต้องมีความแตกต่างหรือคลาดเคลื่อน +/- ไม่เกิน 20 มิลลิเมตร

##### ตัวอย่าง

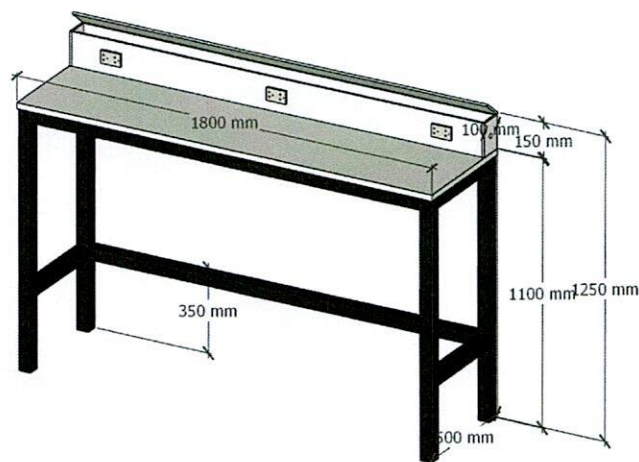

เป็นเพียงรูปภาพเพื่อประกอบการยื่นข้อเสนอ

ประธานกรรมการ กรรมการ กรรมการ

#### 4.3.2 เก้าอี้บาร์ จำนวน 27 ตัว

##### ข้อกำหนดทั่วไป

- (1) ขนาด (กว้าง x ลึก x เบาะนั่งสูง x สูงรวม) 465 x 450 x 750 x 1,150 มิลลิเมตร
- (2) โครงสร้างที่นั่งและพนักพิงทำจากวัสดุพอลิโพรไพลีน Polypropylene (PP) และเส้นใยแก้ว (Fiber Glass) ฉีดขึ้นรูปหุ้มเบาะนั่งโดยฟองน้ำตัดแต่งตามทรงของเบาะนั่งผิวด้านนอกหุ้มหนัง PU ความกว้างเบาะไม่น้อยกว่า 420 มิลลิเมตร และความหนาไม่น้อยกว่า 10 มิลลิเมตร
- (3) โครงขาเก้าอี้ทำจากเหล็ก ความหนาไม่น้อยกว่า 10 มิลลิเมตร พร้อมทั้งพักขา ความสูงไม่น้อยกว่า 200 มิลลิเมตร พ่นสีด้วยกรรมวิธี Powder Coating
- (4) รองรับน้ำหนักได้ 200 กิโลกรัม/1 ที่นั่ง โดยต้องมีเอกสารรับรองจากผู้ผลิตหรือผู้จำหน่าย
- (5) เลือกสีภายหลัง และติดตั้งพร้อมใช้งาน

หมายเหตุ ขนาดของเก้าอี้ที่ระบุ ต้องมีความแตกต่างหรือคลาดเคลื่อน +/- ไม่เกิน 20 มิลลิเมตร

ตัวอย่าง

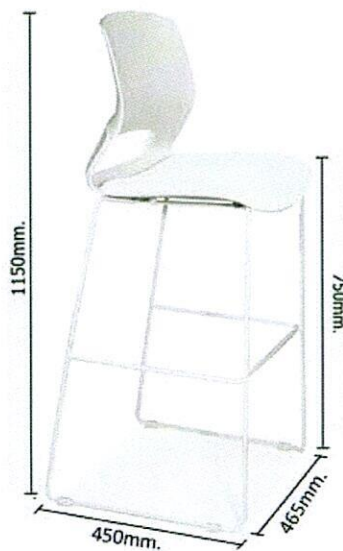

เป็นเพียงรูปภาพเพื่อประกอบการยื่นข้อเสนอ

----- ประธานกรรมการ ----- กรรมการ ----- กรรมการ -----

### ข้อกำหนดอื่นๆ

(1) เป็นของแท้ ของใหม่ ไม่เคยใช้งานมาก่อน ไม่เป็นของเก่าเก็บ อยู่ในสภาพที่ใช้งานได้ทันทีและมีคุณลักษณะเฉพาะตรงตามที่กำหนดไว้ในรายละเอียดคุณลักษณะเฉพาะของพัสดุฉบับนี้

(2) สินค้าที่เสนอต้องผลิตในประเทศไทย

(3) ผู้ยื่นข้อเสนอต้องเสนอราคารวมภาษีมูลค่าเพิ่มแล้ว

(4) ผู้ชนะการเสนอราคาต้องนำส่งตัวอย่างโตะสำหรับห้องเรียน แก้วสำหรับห้องเรียน และชุดโตะอเนกประสงค์ (แบบอื่น) ทุกรายการให้คณะบริหารธุรกิจเพื่อสังคม ดำเนินการตรวจสอบคุณสมบัติก่อนดำเนินการผลิตหรือก่อนส่งมอบ เป็นจำนวนไม่น้อยกว่าอย่างละ 1 ตัว โดยโตะแก้วดังกล่าวต้องมีขนาดและลักษณะเป็นไปตามที่คณะบริหารธุรกิจเพื่อสังคม กำหนด หากไม่เป็นไปตามที่กำหนด โดยจะใช้ตัวอย่างโตะแก้วประกอบกรตรวจสอบ และจะคืนตัวอย่างโตะแก้วทั้งหมดที่ผ่านการตรวจสอบแล้วแก่ผู้ขาย หลังจากการดำเนินการส่งมอบตรวจรับแล้วเสร็จ

(5) ผู้ชนะการเสนอราคาไม่มีสิทธิเรียกร้องค่าใช้จ่ายเพิ่มเติม หากต้องมีการเปลี่ยนแปลงสินค้าที่ส่งมอบ

(6) ต้องเป็นผลิตภัณฑ์ที่ผ่านการรับรองมาตรฐานสากล GREENGUARD GOLD มาตรฐานผลิตภัณฑ์ปลอดภัยต่อผู้อยู่อาศัย เป็นมิตรต่อสิ่งแวดล้อม เหมาะกับการใช้ในสถานศึกษา โรงพยาบาล และสถานสุขภาพต่างๆ รวมถึงต้องเป็นผลิตภัณฑ์ที่ผลิตโดยโรงงานที่ผ่านการรับรองจากผู้ผลิตหรือผู้จำหน่าย

### 5. กำหนดเวลาส่งมอบพัสดุ

ระยะเวลา 90 วัน นับถัดจากวันลงนามในสัญญาซื้อขาย

### 6. หลักเกณฑ์ในการพิจารณาคัดเลือกข้อเสนอ

จะพิจารณาตัดสินโดยใช้ เกณฑ์ราคา

### 7. วงเงินในการจัดหา

7.1 งบประมาณรายจ่ายจากเงินรายได้ ประจำปีงบประมาณ พ.ศ.2568

แผนงาน ยุทธศาสตร์พัฒนาศักยภาพคนตลอดช่วงชีวิต

ผลผลิต ผู้สำเร็จการศึกษาด้านสังคมศาสตร์

งบลงทุน หมวดครุภัณฑ์



ประธานกรรมการ



กรรมการ



กรรมการ

7.2 วงเงินงบประมาณ 733,612.00 บาท (เจ็ดแสนสามหมื่นสามพันหกร้อยยี่สิบสองบาทถ้วน) มีรายการดังต่อไปนี้

| ลำดับ | รายการ  | จำนวน   | ราคาต่อหน่วย (บาท) | รวมทั้งสิ้น (บาท) |
|-------|---|---------|--------------------|-------------------|
| 1.    | โต๊ะสำหรับห้องเรียน                           | 100 ตัว | 3,349.10           | 334,910.00        |
| 2.    | เก้าอี้สำหรับห้องเรียน                        | 100 ตัว | 1,641.38           | 164,138.00        |
| 3.    | ชุดโต๊ะอเนกประสงค์ (แบบยืน)                   | 9 ชุด   | 26,062.67          | 234,564.00        |
|       | (เจ็ดแสนสามหมื่นสามพันหกร้อยยี่สิบสองบาทถ้วน) |         |                    | 733,612.00        |

#### 8. งวดงานและการจ่ายเงิน

คณะกรรมการธุรกิจเพื่อสังคม จะจ่ายค่าสิ่งของซึ่งได้รวมภาษีมูลค่าเพิ่มตลอดจนภาษีอากรอื่นๆ และค่าใช้จ่าย ทั้งปวงแล้วให้แก่ผู้ยื่นข้อเสนอที่ได้รับการคัดเลือกให้เป็นผู้ขาย เมื่อผู้ขายได้ส่งมอบสิ่งของได้ครบถ้วนตามสัญญา ซื้อขายหรือข้อตกลงเป็นหนังสือ และมหาวิทยาลัยได้ตรวจรับมอบงานสิ่งของ เรียบร้อยแล้ว

#### 9. อัตราค่าปรับ

ในกรณีผู้ขายไม่ส่งมอบพัสดุภายในระยะเวลาที่กำหนดในสัญญา มหาวิทยาลัยจะดำเนินการโดยคิดค่าปรับ ตามสัญญาซื้อขาย กำหนดในอัตราร้อยละ 0.20 ของวงเงินตามสัญญาต่อวัน

#### 10. กำหนดระยะเวลารับประกันความชำรุดบกพร่อง

ผู้ขายต้องรับประกันความชำรุดบกพร่องหรือชำรุดของพัสดุ เป็นเวลาไม่น้อยกว่า 1 ปี นับถัดจากวันที่ คณะกรรมการตรวจรับพัสดุได้ตรวจรับงานเรียบร้อยแล้ว โดยภายในกำหนดเวลาดังกล่าว หากเกิดการชำรุด บกพร่องหรือชำรุด ผู้ขายต้องจัดการซ่อมแซมหรือแก้ไขให้อยู่ในสภาพที่ใช้งานได้ติดตั้งเดิม ภายใน 3 วันทำการ นับถัดจากวันที่ได้รับแจ้งจากคณะกรรมการธุรกิจเพื่อสังคม มหาวิทยาลัยศรีนครินทรวิโรฒ โดยไม่มีค่าใช้จ่ายใดๆ ทั้งสิ้น

ลงชื่อ  ประธานกรรมการ  
(อาจารย์ ดร.ณัฐพัชร มณีโรจน์)

ลงชื่อ  กรรมการ  
(นายจีระบุญ รอดกร)

ลงชื่อ  กรรมการ  
(นายยอดชาย ไทยประเสริฐ)